

## 1994 : LA POSTE

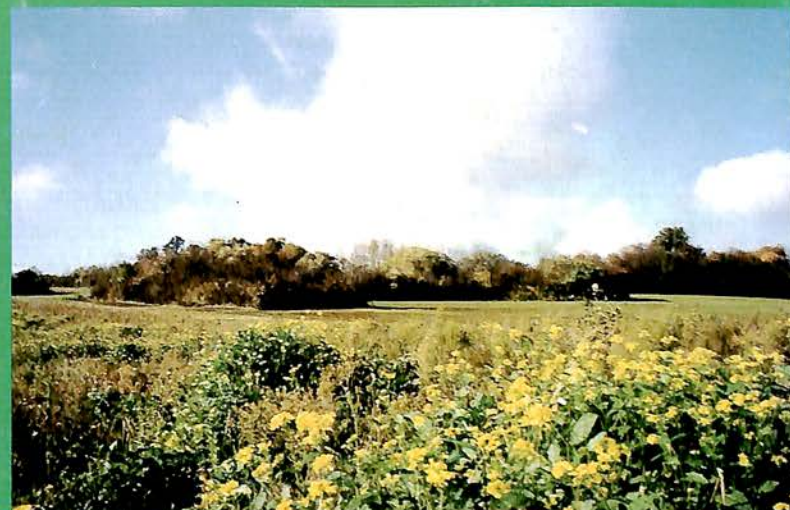

## LE SPORT A VILLABÉ



*Villabé Immobilier*  
TOUTES TRANSACTIONS IMMOBILIÈRES

**LOCATIONS**

ÉTUDE DE TOUS PROJETS IMMOBILIERS

4 bis, Avenue du 8 Mai 1945 - 91 100 VILLABÉ

ESTIMATIONS ET ÉTUDES DE FINANCEMENTS GRATUITS

AGENT  
IMMOBILIER  
FNAIM

**60.86.20.21**

**VILLABÉ A6**

*l'accueil, l'espace, les prix...*

**Carrefour** 



Ouvert du lundi au samedi de 9h à 22h.

N° Agrément 2009105450

**NOUVEAU • PLUS PRÈS DE VOUS POUR MIEUX VOUS SERVIR**

**C.F.P.S.R.**



*Des Motards  
au service des Motards*



**AUTO-MOTO ÉCOLE DE VILLABÉ - 5, place Rolland Vincent 91 100 VILLABÉ**

**Tél. (1) 69 11 04 04**

**SPÉCIALISTES DE LA CONDUITE ACCOMPAGNÉE DÈS 16 ANS**



# Billet du Maire

## Vivre à Villabé

### SOMMAIRE

	pages
Billet du Maire	1
Finances	2
Emploi	3
Sports	4 à 9
Environnement, Sécurité	10 à 11
Voirie, Rénovation, Projets	12 à 13
Agence Postale	14
Scolaire, Péri-scolaire	15 à 17
Vie Culturelle	20 à 21
Au fil des jours	22
Mémoires vives	24 à 25
Téléthon	26
Informations Générales	27 à 29
État Civil	30

### *“Je me plais dans ce village !”.*

*Ainsi s'exprimait, il y a quelques jours, en mairie, un villabéen installé dans notre commune depuis quelques temps. Cette réflexion entendue dans bien d'autres bouches me conduit à évoquer le développement de notre village ces dernières années.*

*Rappelons que l'unanimité s'est toujours faite sur la nécessité de faire de Villabé un village capable d'assurer son avenir en toute indépendance, d'être maître de ses décisions, malgré le poids et l'importance des villes voisines.*

*Cet objectif ne pouvait être atteint qu'à deux conditions :*

- Disposer des ressources nécessaires, l'implantation du centre commercial de la Plaine à Robin répond à cette obligation.*
- Accroître la population de manière équilibrée ou les jeunes générations côtoient les anciennes, les unes et les autres vivant en bonne harmonie.*

*L'équilibre se réalise. Il sera favorisé désormais par la bonne volonté de chacun. Tous les villabéens doivent y contribuer que ce soit par des actions dans leur quartier, dans le milieu associatif ou de façon plus globale dans le village.*

*Beaucoup d'entre vous sont engagés dans cette voie, chaque jour qui passe en apporte le témoignage.*

*Bravo à tous, ne l'oubliez jamais, le devenir de Villabé est entre vos mains.*

**Bonnes Fêtes et Bonne Année.**

Alain RAMEY

Tirage en 2500 exemplaires

**Directeur de la Publication :**

L. CHELLE, Maire-Adjoint.

**Équipe rédactionnelle :**

Mme, MM. C. BERTAUX, P. DUBOZ,  
D. DUMONT, R. FORLIVESI, J/M/ LAFON,  
I. MAGGINI, E. NAVARRO.

**Mise en page, Conception et Réalisation :**

Imprimerie E.P. 3000 - Tél. (1) 64 93 89 89

**Régie Publicitaire :**

LES ÉDITIONS DE L'ESSONNE

Tél. (1) 69 43 11 00

## Baisse des impôts Locaux... suite... Baisse des impôts Locaux...

**L**es comptes de votre commune sont équilibrés et son endettement est faible bien que des investissements importants aient été réalisés (Écoles, Gymnase, Agence Postale, Voirie). Ces bons résultats financiers permettent au Conseil Municipal de poursuivre un des buts qu'il s'est fixé : baisser les impôts locaux à Villabé.

Cette année déjà le taux de la taxe d'habitation a diminué de 9,78 % ce qui nous place parmi les dix plus fortes baisses du département.

En Juin 1994, à l'unanimité le Maire et le Conseil Municipal ont voté des abattements plus importants

pour les personnes à charge (enfants, personnes âgées sans ressources).

**Ces abattements pour les deux premières personnes passent de 10 à 15 % et de 15 à 20 % pour les suivantes. L'instauration de ces abattements entraînera de nouvelles réductions d'impôts en 1995.**

En prenant des dispositions identiques l'année prochaine et nous nous y engageons, les réductions se poursuivront en 1996.

Voici un tableau qui vous permettra d'envisager en francs courants la baisse de la part communale de vos impôts locaux pour les années à venir.

*Tableau montrant la réduction d'impôts d'une famille de 2 enfants dont la valeur locative brute est égale à la valeur locative moyenne de la commune, cette valeur augmentant de 3 % en 1995 et 1996.*

	1993	1994	1995	1996
<b>VLB</b>	23 530	24 120	24 844	25 590
<b>VLM</b>	23 530	24 120	24 844	25 590
<b>AGB</b>	-3 530 (15 %)	-3 618 (15 %)	-3 727 (15 %)	-3 839 (15 %)
<b>1<sup>er</sup> enfant</b>	-2 350 (10%)	-2 412 (10 %)	-3 727 (15 %)	-5 118 (20 %)
<b>2<sup>ème</sup> enfant</b>	-2 350 (10%)	-2 412 (10 %)	-3 727 (15 %)	-5 118 (20 %)
	15300 x 16,97 %	15678 x 15,31 %	13663 x 15,31 %	11515 x 15,31 %
<b>Sommes à payer</b>	<b>2 596 Frs</b>	<b>2 400 Frs</b>	<b>2 192 Frs</b>	<b>1 763 Frs</b>

*VLB : Valeur locative brute ; VLM : Valeur locative moyenne ; AGB : Abattement général à la base.*

### En résumé :

De 1993 à 1996 à valeurs locatives égales à celles du tableau

- Une famille avec 1 enfant, verra son impôt communal diminuer de 2 995 Frs à 2 547 Frs soit - 448 Frs
- Une famille avec 2 enfants, verra son impôt communal diminuer de 2 596 Frs à 1 763 Frs soit - 833 Frs
- Une famille avec 3 enfants, verra son impôt communal diminuer de 1 997 Frs à 783 Frs soit - 1214 Frs

*En quatre années l'impôt communal aura fortement diminué.*

## LE RELAIS MUNICIPAL DE L'EMPLOI

### FONCTIONNEMENT

**C**e service vous offre la possibilité d'obtenir quotidiennement l'accès au minitel, au téléphone, à la photocopie, aux journaux et à la mise en page de vos C.V.

Nous avons déjà trouvé une solution pour certains demandeurs d'emploi de Villabé et nous nous efforçons de favoriser la prise de contact entre les entreprises et les demandeurs mais aussi de les aider dans leur démarche parfois difficile.

#### *Du nouveau :*

Le Conseil Municipal a voté deux conventions avec l'A.N.P.E. de Corbeil permettant d'une part un accès plus facile aux démarches administratives et d'autre part d'avoir accès tous les matins au relais emploi de Villabé à toutes les offres Ile-de-France.

#### *De plus :*

Pour satisfaire la demande le relais emploi est ouvert tous les matins du Lundi au Vendredi de 9 h à 11 h 30 à compter du 1er Décembre 1994 :  
Tél. : 69 11 19 70. Demander Céline ou Sébastien.

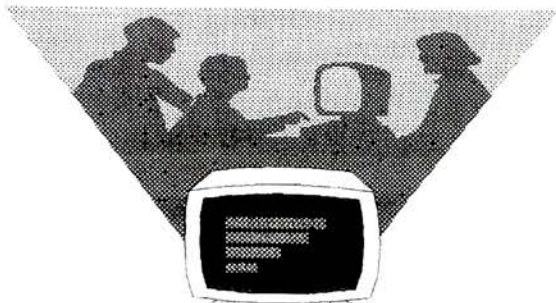

### QUELQUES EXEMPLES

*Cécilia* était inscrite depuis 1 an au chômage et recherchait depuis plusieurs mois une place stable, après quelques rendez-vous organisés avec le relais emploi elle a trouvé un poste chez *Toys“R”us*.

*Laurent* recherchait un emploi afin *de s'en sortir*; le relais emploi lui a permis de trouver un emploi chez *Royal Dine*.

*Jocelyne* au chômage depuis le mois de Janvier 1994 a trouvé avec le relais municipal de l'emploi un C.E.S. avec une promesse d'embauche au centre de *tri postal de Corbeil*.

Il y a bien d'autres exemples de solutions trouvées et nous nous efforçons de coller au mieux aux réalités des problèmes journaliers. Il reste beaucoup de chemin à parcourir et nous n'avons pas de remède miracle car les lois économiques du marché ne dépendent pas de nous. Les relations de partenariat avec les entreprises de Villabé permettent néanmoins d'avancer localement vers une synergie positive Mairie, Demandeurs d'emploi, Entreprises.

### TÉLÉPHONE et INFORMATIONS

- \* Relais Municipal de l'Emploi Tél. 69 11 19 70
- \* PAIO Corbeil Tél. 60 89 47 77
- \* Fonds d'Aide Aux Jeunes Tél. 60 89 73 64
- \* SOS SIDA Tél. 05 36 66 36
- \* SOS DROGUE Tél. 42 46 13 54

### LE MARKETHON

**P**our la 2ème année consécutive le Markethon a été organisé avec pour seul objectif la solidarité et l'action. En effet cette journée représente un formidable élan de solidarité car les demandeurs d'emploi, les élus, et toute personne de bonne volonté partent à la conquête des entreprises afin de ramener le plus possible de promesses d'emploi pour tous. Ce qui permet aux demandeurs d'emploi de reprendre confiance et d'aller chercher du travail pas seulement pour eux-mêmes mais pour les autres demandeurs et ainsi de ne pas s'isoler. A la fin de la journée chacun pourra chercher dans la collecte locale ou régionale si il y a un emploi pour lui.

L'ANNÉE PROCHAINE VILLABÉ SERA PARTIE PRENANTE DU MARKHETON.

*L'EMPLOI, LA SOLIDARITÉ C'EST L'AFFAIRE DE TOUS*

Cette année 1994 est un bon millésime pour le sport à Villabé. En effet, c'est la première année que le gymnase fonctionne à plein temps, du 1er Janvier au 31 Décembre et nous pouvons dire que le taux de fréquentation a dépassé nos espérances. Plus de 15 % de la population (710 licenciés) s'adonne aux différentes disciplines sportives d'intérieur et de plein air, et notre objectif est d'améliorer encore ce chiffre.

Je félicite toutes les Associations sportives pour leur sérieux et leur dynamisme et adresse aux jeunes et moins jeunes de Villabé, tous mes vœux pour cette année 1995.

E. NAVARRO



*De gauche à droite : M. Jean-Claude MAGGINI (Président du Club "La longue Marche"  
M. Patrice DUBOZ (Commission des Sports) - M. Bruno DUBOZ (Président Club Tennis)  
M. Jean-Marie DUCHESNE (Commission des Sports) - M. Thierry BUTTIGIEG (Président du Club Judo)  
Mme Christiane GEORGE (Présidente du Club Gymnastique Volontaire)  
M. Gérard ABAT (Président du club Tennis de Table, caché derrière M. PRETEUR)  
M. Jean-Pierre PRETEUR (Président du Club Karaté) - Mme KALAI (Présidente du Club de Basket)  
M. Roger POISSON (Président du Club de Football) - M. Roger FORLIVESI (Commission des Sports)  
Mme Andrée LANGLOIS (Commission des Sports)  
M. Emile NAVARRO (Maire Adjoint des Sports au micro)*

## La Fête du Sport

Elle s'est déroulée les 23 et 24 Septembre dernier sous un soleil splendide et a permis aux Villabéens de découvrir les différentes disciplines sportives dans notre ville (Tir à l'arc, Judo, Tennis, Karaté, Tennis de table, Basket Ball et Football bien sûr). Ce dernier était dignement représenté par l'équipe des GLOBE TROTTERS (Didier ROUSTAN, Greg GERMAIN...) qui, avec talent et fair play nous fit une excellente démonstration de ce que peut être du bon football. La leçon fut appréciée par les Villabéens qui, courtois, offrirent le couvert à leurs adversaires d'un moment. Et, après l'effort... le réconfort. Mais comme en France tout finit par des rires et des chansons, la fête du sport se termina par deux brillantes prestations.

Jean-François DIDELOT de l'émission "Ainsi fon fon fon" de Jacques MARTIN commença le spectacle avec un humour aussi percutant que sarcastique, et la soirée se termina par l'excellente prestation de Georges CHELON qui, avec ses jolies chansons, sut nous mettre du vague à l'âme. Aussi et pour conclure un grand merci à nos sponsors.

**Viafrance Agence de Brétigny • API •  
Aubrac Signal • Berthelot S.A. • Mr. Bocian •  
Breuzard • Carrefour Villabé • Decathlon Villabé •  
Effi • l'Entreprise Martin • Ets Rousseau •  
France Services Electroniques •  
Le Chalet des Marais • Machard • MBI Concept •  
Pépinières de l'Hurepoix • Riffault •  
Sogemic • STE Monti • Travaux Publics de Soisy •**

## *Le Villabé Basket Club*

**L**e Club ne cesse d'innover ! Satisfaits et encouragés par le niveau actuel de nos équipes (Minimes garçons, Poussins Mixtes et Benjamins), nous avons pensé à l'avenir du Club. C'est dans ce but qu'une Section de graines de Futurs Champions et Championnes a vu le jour (en Octobre 94). Nés en 88 - 89 et 90, les "BABY BASKET" nous ont surpris par leur nombre et leur enthousiasme.

### *Palmarès du démarrage de la session 94 :*

Tournoi de nivellement 15 et 16 Octobre

U.B.C. : 1<sup>er</sup> Minimes Garçons

U.B.C. : 1<sup>er</sup> Poussins Mixtes



*Nous leur souhaitons Bonne Chance pour le Championnat 94 / 95*

## *Club "La longue Marche"*

**A**ssociation à vocation sportive le Club s'adresse à toutes personnes désireuses de pratiquer une activité de détente et de bien-être. La marche est un exutoire accessible à tous contre les agressions de la vie quotidienne.

Chaque adhérent participe à la préparation du calendrier et est invité à proposer des itinéraires de sorties ; celles-ci, à la fréquence d'une par mois, se déroulent le dimanche sur la journée, le repas étant tiré du sac. La distance moyenne parcourue, sans esprit de compétition, est comprise entre 15 à 20 kilomètres.

Notre Club a réalisé, lors de la saison 93/94 l'essentiel de son parcours. Le mauvais temps, le calendrier scolaire, les imprévus n'ont pas permis la réalisation du programme initial. Ce n'est que partie remise, la saison 94/95 a démarré par un très beau parcours autour de Dourdan succédant au temps fort de la journée de la Fête du Sport (plus de 40 participants). Notre activité attire chaque année de nouvelles recrues, nous leur souhaitons la bienvenue et espérons que la nouvelle saison sera riche en sorties.



### **Personnes à contacter :**

**Président** M. Jean-Claude MAGGINI : 60 86 00 67  
**Secrétaire** M<sup>me</sup> Marie BARBI : 60 86 21 31  
**Trésorière** Mme Michèle ROUBLIQUE : 60 86 13 03

## *L'Etoile Sportive de Villabé*

La Section Football a vu cette année une sérieuse augmentation de ses effectifs, surtout chez les plus jeunes. Le nombre des Débutants est passé à 32, et celui des Poussins à 30. Les Pupilles se composent d'une nouvelle catégorie appelée moins de 11 ans et des moins de 13 ans : 34 au total. Les Minimes sont 14, les cadets 13, les Séniors 31, les Vétérans 18, tout ce petit monde entouré de 38 dirigeants et entraîneurs bénévoles ce qui porte le nombre total à 210 participants.

**Président** M. Roger POISSON  
**Vice-Président** M. Emile NAVARRO  
**Secrétaire Générale** M<sup>me</sup> Simone GENDRAULT  
**Secrétaire Adjointe** M<sup>me</sup> Mireille LOUVET  
**Trésorier Général** M. Daniel GENDRAULT  
**Trésorière Adjointe** M<sup>me</sup> Bernadette POISSON

**Responsable Matériel** M<sup>me</sup> Bernadette POISSON  
**Responsable Tournois** M<sup>me</sup> Simone GENDRAULT  
**Responsable Tournois** M<sup>me</sup> Mireille LOUVET  
**Responsable Archives** M. Emile NAVARRO  
**Responsable Archives** M<sup>me</sup> Mireille LOUVET

**Arbitre** M. Jean-Michel LAGIER



**Responsable Jeunes**  
**Dirigeant -17 ans**  
**Dirigeant -15 ans**  
**Dirigeants -13 ans**

M. Gilbert PICAULT  
M. Dominique PROUST  
M. Dominique PROUST  
M. Philippe LENFANT  
M. Claude DIMEO  
M. Philippe MERCERON  
M. Jean-Jacques TEBOUL  
M. Christian MERCERON  
M. Christian SIROLI  
M. Yannick CHICOINE  
M. Jean-Luc CHRETIEN  
M. Roger POISSON  
M. Christian CHATEAU  
M. Patrice DUBOZ  
M. Daniel CHRETIEN

**Dirigeant -11 ans**  
**Responsable Foot à 7**  
**Dirigeants Poussins**

**Responsable Foot à 5**  
**Dirigeant Débutant**  
**Dirigeants Séniors**

**Dirigeants Vétérans**



LA FLECHE ETOILEE



## *La flèche étoilée*

Association créée en Octobre 1991, "LA FLÈCHE ÉTOILÉE" n'a débuté son activité de tir à l'arc, qu'en Octobre 1993. Club affilié à la Fédération Française de Tir à l'Arc, nous comptons aujourd'hui une vingtaine de licenciés, âgés de 13 à 99 ans. Tous débutants ou presque en début de saison, certains de nos archers se lancent aujourd'hui dans la compétition, après avoir remporté une coupe en Septembre 1994, à l'issue d'un concours en extérieur. Pour les jeunes, des passages de flèches ainsi qu'un concours leur sont proposés à plusieurs reprises dans l'année. L'initiation et l'entraînement se déroulent au Gymnase Paul Poisson, les lundi soir et samedi matin.

**Président** M. Philippe SANSON  
**Vice-Président** M. Claude BARBI  
**Trésorier Général** M. Jean-Claude ROUBLIQUE  
**Secrétaire** M. Joël ALBERTINI





## A.G.V. Association de Gymnastique Volontaire



Groupe des moyens

L'Association de Gymnastique Volontaire a terminé l'année avec 220 adhérents. Une année qui s'est révélée pleine de succès et de nouveautés.

• Un cours pour la petite enfance a vu le jour et ainsi des enfants de 3 ans ont pu découvrir l'éveil, l'approche vers une activité qui permet de s'affirmer, de se discipliner et favorise l'épanouissement de la personnalité. Ce cours a connu un grand succès et le nombre des participants a augmenté cette année.

• Une nouvelle discipline est apparue : un cours spécial jeunes -16 ans/-25 ans "Gym Danse" qui permet à ceux qui aiment la musique rythmée d'associer musique et sport dynamique.

La vie à toute allure... : musculation, cardio, abdos, fessiers, stretching, assouplissements, enchaînements.

*C'est une nouvelle façon de bouger.*

Nos autres cours ont conservé le même dynamisme et les mêmes horaires avec toujours de la musique.

L'Association fêtera ses 10 ans au mois de Juin 1995 et poursuivra son activité avec la même devise

*"Pour se mettre en forme, pour se détendre, sans esprit de compétition, Venez nous rejoindre".*

**Renseignements :** Christiane GEORGE - Tél. 60 86 24 89

### HORAIRES DES COURS

#### Adultes et couples :

- lundi de 14 h 15 à 15 h 15
- mardi et jeudi de 9 h à 10 h
- mardi de 20 h à 21 h
- mercredi de 18 h à 19 h
- vendredi de 18 h 30 à 19 h 30

#### 16 ans -25 ans :

- mardi de 19 h à 20 h

#### Enfants de 3 - 11 ans : 4 cours

- mercredi de 9 h 30 à 10 h 30 (3/4 ans)
- mercredi de 10 h 45 à 11 h 45 (5/6 ans)
- mercredi de 15 h 45 à 16 h 45 (7/8 ans)
- mercredi de 16 h 45 à 17 h 45 (9/10 ans)



Groupe des petits

## Tennis de Table

**INDIVIDUEL OU PAR ÉQUIPE...**

**... UN SPORT QUI PLAÎT**

### Historique :

C'est en avril 1990, grâce à la gentillesse des responsables du Village d'Enfants et l'aide de la Commission des Sports de la commune, que le club de Tennis de Table a vu le jour.

Que de soirées mémorables d'entraînements et rencontres de championnat avons nous vécues au foyer du village d'enfants !

Depuis, les locaux fonctionnels du gymnase ont donné l'élan nécessaire à notre Association, pour développer cette pratique sportive.

A ce jour, 42 adhérents, de tous âges, composent l'effectif de la section, ce qui a permis l'inscription en championnat départemental de trois équipes adultes (2 en honneur, 1 en promotion d'honneur) et une équipe de cadets, formant ainsi un groupe de 26 compétiteurs.

Il est à noter que le comportement de ces équipes est honorable puisque les résultats enregistrés pour la 1<sup>ère</sup> partie du championnat laissent espérer un bon classement en fin de saison.



**Pour tout renseignement contactez :**

<b>Président</b>	Gérard ABAT	60 86 39 41
<b>Secrétaire</b>	Laurent MORCLETTE	60 89 10 80
<b>Trésorier</b>	Jean-Claude DUCHEMIN	

## Tennis Club de Villabé

A l'heure actuelle, le Club compte 98 adhérents pour cette année 1994-1995 contre 74 l'année précédente. Le Club assiste avec satisfaction au "BOUM" de l'école de tennis qui comprend cette année 34 jeunes.

Messieurs Michel BÉE, Jean-Claude GROS et Joël CARTON entraînent ces jeunes de 6 à 15 ans, répartis en 5 groupes.

Des cours pour adultes sont assurés au gymnase pour les dames le mardi soir et pour les hommes le mercredi soir. Sur les courts extérieurs, les dames peuvent également prendre des cours le vendredi après-midi de 14 h 30 à 16 h.

Cette année les couleurs du Club seront défendues par 1 équipe Seniors, 1 équipe Vétérans et 4 équipes de Jeunes.



**Vous pouvez contacter pour tous renseignements :**

Président :	M. Bruno DUBOZ	Tél. 60 86 06 51
Secrétaire :	M. Maurice BERGLAS	Tél. 60 86 10 06

## Le Club de Judo de Villabé



Les participants se sont retrouvés autour d'un vin d'honneur et le président T. BUTTIGIEG en quelques mots a brossé le portrait de cette nouvelle association. Créé il y a maintenant un an, le Club accueille aujourd'hui 95 licenciés, soit 20 judokas de plus que la saison précédente.

Un cours supplémentaire a donc été créé.

Le président a remercié les élus de Villabé pour l'intérêt et l'aide qu'ils lui portent. Dans sa réponse, le Maire a renouvelé ses encouragements à ce Club.

### HORAIRES DES COURS ET ENTRAINEMENTS

*Tout petit 88-89 : les vendredis de 17 h 30 à 18 h 30 - E1 86-87: les lundis et mercredis de 18 h à 19 h*

*E2 84-85-86 : les lundis et mercredis de 19 h à 20 h - E3 84-83 et avant : les lundis et vendredis de 18 h 30 à 19 h 30*

## Karaté Club de Villabé

Quatre écoles françaises sont spécialisées dans l'organisation du BUTOKU-KAI. Ces quatre écoles sont Paris, Pau, Marseille et Villabé. Les buts de cette discipline sont l'étude et la conservation des Arts Martiaux traditionnels y compris la pratique des armes anciennes. Mais ce qui importe avant tout c'est le développement de la personnalité et du courage.

**Pour tout renseignement contactez :**

M. PRETEUR au 69 90 01 26



## TROPHÉE ANNIVERSAIRE 1994

**A** l'occasion de son premier anniversaire le Club de Judo a organisé le dimanche 27 Novembre 1994 son premier tournoi.

Six équipes de 60 enfants (Corbeil 1, Corbeil 2, Boutigny, Nozay, Maisse et Villabé) y ont vivement participé dans un excellent climat sportif leur permettant de découvrir ainsi un nouveau Club.

*Villabé, pour son premier grand tournoi se classe 2ème après Corbeil.*



*A bientôt pour le second Tournoi.*

## Le Tai-Chi-Chuan



*Cet art qui est compris dans l'école du BUTOKU-KAI peut être pratiqué par des gens de tous âges.*

*Lorsqu'il est bien pratiqué, le Tai-Chi-Chuan agit comme un remède contre ces maladies des temps modernes tels que insomnies, lombalgies, rhumatismes...*

*Tous les mouvements aident à développer la confiance en soi et à écarter l'irritabilité.*

## *Aménagement de la zone verte des Brettes*

### *Un exemple du partenariat Département-Commune*

Courant Juin, l'équipe départementale d'entretien des milieux naturels est intervenue sur le site des Brettes. Elle a abordé avec la commune les points suivants.

- *Remise en état du verger*
- *Entretien du bassin de rétention*

### Remise en état du Verger

**L**a remise en état du verger se fera en 2 temps. En premier lieu, il sera mené, courant juin, un débroussaillage du verger afin de dégager les anciens arbres fruitiers ainsi que les rejets existants.

A l'issue de ce nettoyage, un diagnostic précis de l'état sanitaire des arbres permettra de définir les besoins en nouveaux plants ainsi que les coupes d'arbres en mauvais état à réaliser. Cette étude se fera avec le soutien de l'association de Croqueurs de Pommes.

Dans une deuxième phase, en novembre-décembre, les endroits laissés vacants seront replantés en espèces fruitières. La pose de nichoirs sera également réalisée avec le concours de NaturEssonne. Une fauche d'entretien sera effectuée.



Au printemps prochain, au moment de la fleur, la taille des arbres devra être réalisée afin de régénérer les brins et permettre la production de fruits. Une fauche sera également réalisée. Le temps de travail est estimé à 4 jours. A l'automne, une journée de cueillette pourrait être organisée. Cet entretien devra se poursuivre les années suivantes.

### ENTRETIEN DU BASSIN DE RÉTENTION

**D**es études récentes d'épuration des eaux usées par les végétaux supérieurs ont été menées dans des stations expérimentales. L'étude de la pollution a été suivie régulièrement du point de vue physicochimique et bactériologique (Laboratoire d'Ecologie de l'Université de Rouen). L'emploi des végétaux présente de multiples intérêts. En effet, des substances toxiques excrétées par les racines permettent une diminution de la charge bactérienne des eaux usées, liée également à l'oxygénation du milieu. Les végétaux ont une capacité d'absorption des substances eutrophisantes (nitrates, phosphates) et des micropolluants. Ils sont un support pour les microorganismes épurateurs. Outre l'effet bénéfique dans l'épuration de l'eau, les végétaux aquatiques sont accompagnés d'un cortège faunistique et floristique important. Ils abritent de nombreuses fauvelles aquatiques (dont la rousserolle effarvate présente sur le site lors de la visite) et ils servent d'alimentation aux macroinvertébrés. Actuellement la colonisation naturelle des bassins de retenue est en cours. La dynamique de colonisation des roseaux et des massettes se poursuivra encore quelques années avant d'arriver à un équilibre entre la végétation et les niveaux d'eau successifs. Chaque espèce végétale étant cantonnée dans une zone à une profondeur d'eau bien définie. Par la suite, si la végétation devient trop importante et entraîne des déséquilibres hydrauliques, un faucardage manuel pourra être envisagé. 2 modes de gestion pourront être réalisés : la création de chenaux dans la roselière permettant aux oiseaux de se cacher ou la mise en eau libre du centre du bassin avec le maintien d'une ceinture de végétation favorable aux batraciens, aux macroinvertébrés et pour l'alimentation des canards.

Les efforts, onéreux mais indispensables, consentis pendant les années précédentes, ont été poursuivis cette année avec notamment la création de l'agence postale, l'entretien et la réfection de la voirie, la poursuite des travaux dans les bâtiments scolaires et la création de classes et du centre de loisirs.



*La passerelle piéton à la gare de Villabé améliore la sécurité de tous les jeunes se rendant au CES ainsi que celle des usagers de la gare.*

*Rond-Point côte de Moulin Galant qui renforce la sécurité de ce croisement.*



- Création future d'un square d'enfants, dans le lotissement des Heurts.
- Plantation d'arbres et d'arbustes, notamment sur la butte derrière le gymnase et sur différents espaces verts du village.

# VOIRIE... RÉNOVATION... PROJETS...



Les travaux de la rue aux Brunets sont bien engagés. La jonction sera ainsi faite avec la ruelle aux Anes. la "coulée verte" sera aménagée en passage piétonnier.

Les travaux de la Ruelle aux Anes et du chemin de la Croix des 4 Chemins (avec l'enfouissement des lignes) sont terminés.



**En projet pour le début 1995, réfection du chemin de l'Ormeteau et de la rue des Prés.**

**Les travaux de la rue des Prés seront accomplis notamment avec les aides de la région, du Conseil Général, de l'Agence du Bassin Seine Normandie et du SIARCE.**



Parmi les nombreuses tâches des employés communaux, l'entretien et la propreté de la voirie.

*Nota... Nota... Nota... Nota... Nota...*

De nombreux trottoirs (Villoison...) ont été rénovés. Les travaux de ceux de la rue du bel Air débuteront dans quelques semaines.



*L'agence postale comprend également dans ses locaux le relais municipal de l'Emploi, une salle de réunion et une salle vidéos-club.*

*La place de la Salle des Fêtes en a profité pour s'embellir.*

*Pour y accéder, la rue du 8 Mai 1945 a été Rénovée*



**NOUVEAUX LOCAUX... NOUVEAUX LOCAUX... NOUVEAUX LOCAUX...**



*Des Vestiaires pour nos footballeurs ainsi qu'une salle de réunion.*

*Deux Salles pour la musique et deux salles pour le théâtre dans la cour de la Salle des Fêtes.*

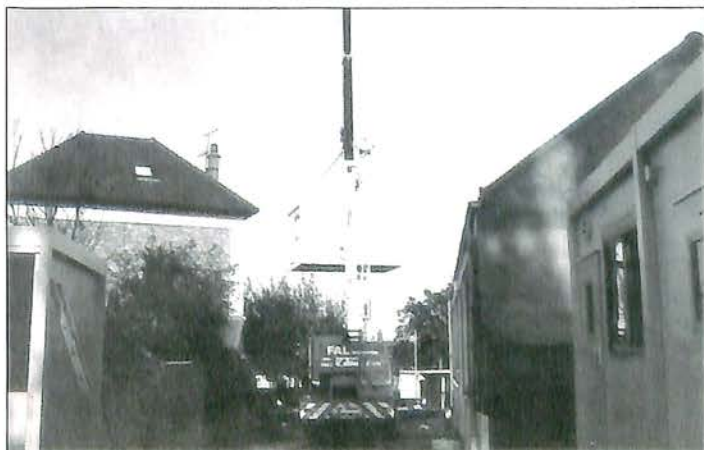

# AGENCE POSTALE

Mise en service le 4 Juillet, l'agence postale Saint EXUPÉRY a été inaugurée le 18 Novembre 1994 en présence de représentants de LA POSTE.

Elle répond à une demande exprimée depuis de très nombreuses années par la population.



LA POSTE ne pouvant pas satisfaire cette demande pour le moment, cette agence a été entièrement autofinancée par la commune. Seul le strict nécessaire a été fait, rien de plus.

Le représentant de LA POSTE a laissé entendre, se référant à certains propos tenus lors de l'Assemblée Générale des Maires de France, que son entreprise pourrait, dans l'avenir, prendre en charge une partie des frais. Nous ne manquerons pas d'être très vigilants à ce sujet. En attendant, nous renouvelons l'appel lancé lors de l'ouverture de l'agence :

**“Il est indispensable que les Villabéens fassent bien fonctionner leur agence et il sera alors possible d'exiger, encore plus fort, que LA POSTE fasse son devoir et prenne totalement en charge cet équipement”.**

Cette agence, grâce à la ténacité de l'équipe municipale, a été conçue comme un vrai bureau de poste. Toutes les opérations postales ou financières y sont possibles. Le personnel a reçu une formation complète, il est à votre service avec le sourire et sans qu'il vous faille attendre trop longtemps, ce à quelques pas de chez vous.

Elle est ouverte tous les jours de 9 heures à midi et de 15 heures à 18 heures, le samedi de 9 heures à midi.

Un POINT-PHONE, un MINITEL et un TÉLÉCOPIEUR sont à votre disposition.

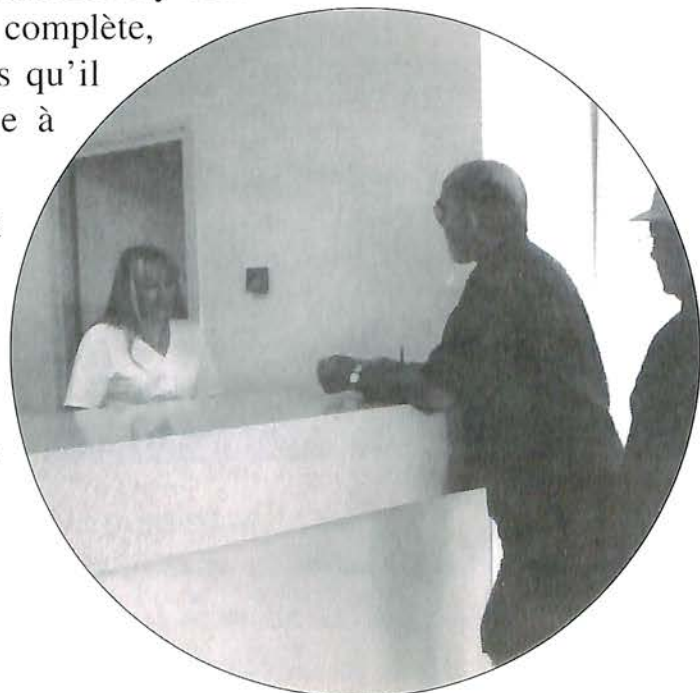





A la rentrée 94/95 les deux groupes scolaires ont accueillis 704 enfants se répartissant comme suit :

- 427 au groupe Jean-Jaurès  
Primaire : 263 dans 10 classes  
Maternelle : 164 dans 6 classes
- 277 au groupe Ariane.  
Primaire : 162 dans 6 classes.  
Maternelle : 115 dans 4 classes.



**L**a poussée des effectifs est particulièrement forte dans le quartier des Heurts ; le nombre d'enfants par foyer s'avère supérieur aux normes officielles qui avaient été retenues pour dimensionner le groupe Ariane lors de sa création.

Cette situation a amené la commune à installer des locaux complémentaires pour accueillir les futurs écoliers.

La rénovation du groupe scolaire Jean Jaurès s'achève : couloirs, classes, électricité, réfection des jeux, création d'un mur d'escalade.

Au pied des toboggans, le sable a été remplacé par des revêtements synthétiques agréés et plus appropriés.

## Crèche Parentale

**C**ette année des parents ont eu des difficultés pour faire garder leurs jeunes enfants. L'expérience démontre que dans de nombreuses communes le problème a été réglé par la création de crèches parentales.

### Qu'est ce qu'une crèche parentale ?

Passons la parole à Madame Lagardère, Présidente de la crèche parentale "Le Petit Prince" à Courcouronnes.

*"La crèche parentale est une mini-crèche collective, gérée par une association de parents participant eux-mêmes à l'accueil des enfants. Sa capacité maximum est de 16 ; un responsable technique qualifié y assure une présence permanente.*

*La mise en place d'une crèche parentale nécessite au départ l'existence dans la commune d'un groupe de parents motivés et prêts à travailler en équipe.*

*Ils doivent concilier leur vie professionnelle et leur projet éducatif en participant de façon active à la vie de la crèche".*

### - A quelle date a été créée la Crèche Parentale "Le Petit Prince" ?

*Notre crèche a été créée à l'initiative d'un groupe de parents en 1990.*

### - Combien d'enfants accueille t-elle ?

*A ce jours, les capacités d'accueil sont de 14 enfants.*

### - Combien de parents s'investissent dans le fonctionnement de la crèche et quelles sont leurs attributions ?

*Chaque parent doit assurer une présence de quatre heures par semaine.*

*Indépendamment, certains s'investissent dans la gestion de la crèche, par exemple le Président, le Trésorier, la secrétaire.*

### - Y a-t-il d'autres intervenants ?

*Oui ; nous avons à temps complet une auxiliaire de puériculture et une éducatrice de jeunes enfants ainsi que cinq C.E.S. qui travaillent par roulement sur la base d'un mi-temps.*

### - Le commune vous apporte-t-elle une aide et sous quelle forme ?

*La commune fournit les locaux, participe à leur entretien, prend en charge les salaires de deux C.E.S. et nous verse une subvention annuelle.*

### - A combien reviennent aux parents les frais de garde ?

*La participation des parents évolue en fonction de leur revenus. Nous appliquons les barèmes de la C.A.F.*

*Cette participation varie mensuellement de 1200 à 1800 Frs.*

## ET SI QUN CRÉAIT UNE CRÈCHE PARENTALE A VILLABÉ ?

Dans l'éventualité où un groupe de parents concernés déciderait de créer une crèche parentale, la commune serait prête à mettre des locaux adaptés à sa disposition et à étudier l'aide supplémentaire qu'il lui serait possible de lui apporter.

Pour concrétiser cette volonté, nous invitons tous les parents désireux de s'investir dans la gestion d'une crèche parentale à nous retourner le questionnaire suivant avant le 15 Février 1995.

Je Soussigné(e) : .....

Domicilé(e) : .....

Tél. : .....

suis intéressé(e) par la création d'une crèche parentale à VILLABÉ,  
et souhaite obtenir tous les renseignements correspondants.

Signature :

## Comment occuper les enfants durant leurs loisirs ?

Voilà une question à laquelle sont confrontés de nombreux parents qui travaillent et n'ont pas la possibilité de garder leurs enfants durant les congés scolaires.

Pour répondre à cette demande, la municipalité a mis en place différents services :

- **La garderie périscolaire :**

Elle accueille les enfants de la maternelle au CE1, tous les matins et soirs de 7 h à 8 h 30 et de 16 h 30 à 19 h.

Elle fonctionne dans les écoles Jean-Jaurès et Ariane (côté primaire).

Créé en 1990, ce service connaît une fréquentation en augmentation constante.



- **Le Centre de Loisirs :**

Il fonctionne tous les mercredis et pendant toutes les vacances scolaires, de 7 h à 19 h.

En Juillet et Août, 160 familles ont "utilisé" ce service, ce qui représente une moyenne d'une cinquantaine d'enfants par jour. Les activités ont été multiples et variées : *piscine, cinéma, activités manuelles...*

Sorties : *Musée Grévin, Jeux de la Francophonie, spectacles, visites d'une ferme pédagogique, de la Tour Montparnasse, du Jardin des Plantes...*

En Juillet, les 9/10 ans sont partis une semaine en camping, à Malesherbes, relayés au mois d'août par les 7/8 ans. Activités de la semaine : canoë, équitation, VTT, randonnées en forêt, sports d'équipes...



*L'effort financier de la Municipalité représente entre 60 et 70 % du prix de revient des séjours*

- **Colonies de vacances :**

Le choix des centres est effectué en fonction des activités proposées, du coût et de la qualité de l'encadrement. Tous les parents sont informés vers le mois d'avril par une lettre distribuée à leurs enfants à l'école, des différentes possibilités proposées.

70 enfants se sont répartis dans les 3 centres de vacances proposés cette année :

- Un séjour de 14 jours, pour les maternelles, a été organisé, pour la première fois, au Centre de la Charnie en Mayenne. 5 petits y ont participé.

- Les primaires sont partis à PIRIAC s/MER et les adolescents à SALAGOU.



## *Fête de la Musique*

---

*De la Musique  
à la Fête il n'y a qu'un pas.*

*Quand les tambours  
résonnent en ce joli  
mois de Juin.*



*Nos petits Amis  
d'Harmonie.*



## *Fête de la Saint Jean*

---



*Le feu...  
La joie....  
La danse*



## *Inter-Villes 1994*

Pour leur huitième édition, ces jeux se sont déroulés le 18 Septembre à CHEVANNES et ont opposé les équipes de CERNY, CHEVANNES, ITTEVILLE, MENNECY, SAINT-PIERRE du PERRAY et, pour la première fois, ...VILLABÉ. Après une cérémonie d'ouverture, mise en musique avec talent grâce au concours de l'Amicale de VILLABÉ, les 6 équipes se sont mesurées au travers d'épreuves conçues, réalisées et présentées par chacune d'elles.

Le jeu mis au point par VILLABÉ, très animé et haut en couleurs, a remporté un vif succès par son aspect spectaculaire très apprécié.

Encouragée et chaleureusement soutenue par les très nombreux Villabéens présents dans les gradins, notre équipe s'est maintenue en tête de la compétition jusqu'à la dernière épreuve : le fatidique "jeu du fil rouge".

Conséquence de notre inexpérience, celui-ci nous vit chuter dans les profondeurs du classement malgré la motivation des équipiers - dont Monsieur le Maire -, la compétence du capitaine, l'impartialité du commissaire et des juges de VILLABÉ et l'enthousiasme de nos supporters. Quelle déception pour l'ensemble des Villabéens présents dans le stade de CHEVANNES ! Celle-ci fut cependant de courte durée en raison des compliments qui nous furent adressés par l'ensemble des participants. De l'avis unanime nous serons des "adversaires redoutables" pour les prochains jeux.



Afin de faire honneur à sa réputation toute récente, l'équipe de VILLABÉ a établi un programme de préparation et vous proposera prochainement de vous s'associer à cette nouvelle aventure...

Ch. Bertaux  
D. Javorsky  
J.M. Duchesne



*Vide Grenier,  
pour les uns et pour les autres,  
à l'année prochaine...*



*Et si l'on dansait avec  
André Philippe...*

## Le Troisième Âge

### RAPPEL :

La Municipalité a signé une convention avec l'A.S.A.D. (Association d'Aide à Domicile) afin de permettre aux personnes âgées ou malades de bénéficier des services suivants :

- **L'aide ménagère** qui leur apporte le soutien matériel et psychologique et qui leur permet de vivre et de rester chez elles,
- **Les soins infirmiers** qui visent à éviter ou retarder l'hospitalisation,
- **Un service de garde à domicile de jour**, de nuit ou de week-end quand un temps de présence devient nécessaire.
- **Un service de télé-alarme** permettant aux personnes âgées d'alerter le service, en cas de difficulté s'ajoute aux prestations classiques du service d'aide ménagère.

*A noter la possibilité d'obtenir sur demande un service de repas à domicile.*

**Pour tout renseignement : s'adresser en Mairie de Villabé - Service Social.**

*La grippe, c'est si simple de l'éviter,  
faites vous vacciner*

Cette année encore, ce conseil a été bien suivi par les Villabéens. Une soixantaine de personnes s'est fait vacciner, au cours de la journée organisée dans le cadre de la campagne ANTI-GRIPPE, par le service social de la Mairie.

### VOYAGE EN DORDOGNE



*Une cinquantaine de retraités a participé, début juin, au voyage organisé par la Municipalité.*

*Programme des visites :*

*Sarlat - Rocamadour - Gouffre de Padirac...  
quatre jours bien remplis.*

### DÉJEUNER DANSANT

Le repas organisé au profit des personnes du 3<sup>ème</sup> âge réunissait samedi 15 Octobre, 150 convives dans la salle polyvalente du gymnase. Cette grande fête annuelle commence à être connue des Aînés. La gâité et la bonne humeur étaient au rendez-vous.



Ils étaient 23 Villabéens conviés à la remise des diplômes de la médaille d'honneur du travail, le 8 décembre 1994. La plupart d'entre eux étaient présents à la Mairie afin de recevoir leur médaille d'Argent, de Vermeil, d'Or qui récompense respectivement vin gt, trente et trente huit années d'activités professionnelles. Une cérémonie qui revêt une dimension toute particulière en cette période de difficultés économiques, difficultés auxquelles la ville de Villabé tente d'apporter des solutions grâce au relais municipal de l'emploi qui obtient, comme l'a souligné Monsieur le Maire, de bons résultats en matière de placements professionnels.

Ont été récompensés :

**Médailles d'Or :**

*M. Marcel GLEVER*  
*M. Jacques POIVERT*

**Médailles de Vermeil :**

*M<sup>me</sup> Martine GAULT*  
*M. Gérard DUBOR*  
*M. Mamady SOUKOUNA*  
*M. Jean-Paul LOUVET*  
*M. Georges PELLIN*

**Médailles de Vermeil et Argent:**

*M<sup>me</sup> Hélène ELDERT*  
*M. Pierre BERTRAND*

**Médailles d'Argent :**

*M<sup>me</sup> Raymonde ORBEL*  
*M<sup>me</sup> Andrée MAYEUX*  
*M<sup>me</sup> Mireille LEROY*  
*M<sup>me</sup> Christine CLARR*  
*M<sup>me</sup> Annick FOURMONT*  
*M<sup>me</sup> Marie NAVILLAT*  
*M. Jean-Pierre EDME*  
*M. Joël LANDFRIED*  
*M. Yves MANGION*  
*M. Pierre ORBEL*  
*M. Michel BALUT*  
*M. Christian BAUDESSON*  
*M. Diégo CABRERA*  
*M. Jean-Claude DAUNIS*

La Commission "AFFAIRES SOCIALES" en collaboration avec la Commission "CULTURE et FÊTES" a organisé, depuis le début de l'année, des sorties bien appréciées des Villabéens qui sont nombreux à avoir participé aux différentes actions proposées.

Elles ont eu lieu, soit un samedi après-midi, soit toute une journée (samedi ou dimanche), et recouvraient des thèmes très divers :

**En projet pour 1995 :**  
**Théâtre en Janvier**  
**Futuroscope en Mars**

## LOISIRS - CULTURE

### *Spectacles, Théâtre et Excursions de l'année 1994*

•  
*Starmania*  
*Patrick Bruel*  
*Les années Twist*

•  
*Ma journée à moi*  
*avec Charlotte de Türckheim*

•  
*La Normandie*  
*(Les plages du débarquement)*  
*Bruges*  
*(La vieille Ville)*

## *L'exposition Villabé d'hier et d'aujourd'hui*



*En Juin 1994 cette exposition a accueilli plus de 700 participants.*

## *Villabé, village fleuri*

Le 17 Décembre 1994 à 11 h 10 en Mairie, Monsieur de Maire et M. l'Adjoint à la Culture et aux Fêtes ont remis les Prix du Concours 1994 Village Fleuri.

### *Liste des gagnants "Village Fleuri"*

- 1 - M. et M<sup>me</sup> CHEVAL
- 2 - M. et M<sup>me</sup> DUVAL
- 3 - M<sup>me</sup> Elise MOLINARI
- 4 - M. et M<sup>me</sup> BERTHELOT
- 5 - M. et M<sup>me</sup> BEAUVAIS



## *La musique dans les écoles*

Le 20 décembre le quintet MISSBRASS a offert un concert de clôture. Cette formation, en venant dans les classes, a permis à tous les enfants des écoles de mieux connaître les instruments de musique Cuivres. Cette animation scolaire a pu avoir lieu grâce à la collaboration de M. le Directeur de l'Amicale de Villabé et du Maire adjoint à la Culture.

## *Dates à retenir... Dates à retenir... Dates à retenir...*

### *21, 22, 23 Janvier 1995*

Exposition sur l'Eau. Mémoires Vives.

### *29 Janvier 1995*

En l'église de Villabé, en partenariat avec l'Association artistique HARMONIES et le service culturel, concert du CHŒUR DE CHAMBRE ACCENTUS : Schubert, Strauss, Malher. Au piano Edouard GARCIN.

### *11 Février 1995*

Concert de Gala de l'Amicale de Villabé.

### *18 Mars 1995*

Une journée au FUTUROSCOPE à POITIERS.  
Dès aujourd'hui vous pouvez vous inscrire sur une liste d'attente (attention places limitées).

### *25 Mars 1995*

L'Amicale de Villabé et son BIG BAND SÉDUCTION en partenariat avec le Service Culturel.

### *Avril 1995*

Théâtre avec l'ATV.

### *du 24 au 28 Mai 1995*

VILLABÉ EN FÊTE SERA DE RETOUR.





## VIAFRANCE équipe la France

Terrassements • Assainissements • VRD  
Routes • Aéroports • Ensembles sportifs et de loisirs  
Travaux Publics - Travaux privés

### VIAFRANCE

50 agences dans vos régions

Agence pour le Sud de la Région parisienne :

111, rue du docteur Babin - B.P. 12 - 91222 BRÉTIGNY-SUR-ORGE Cedex  
Tél. 60 84 00 90 - Fax 60 84 55 01

## Jacqueline Merklen

Toutes Assurances • Toutes Compagnies  
Ouvert du Lundi au Samedi

Les Hameaux de Villabé

Tél. 60 86 14 13  
Fax 60 86 30 48

9, passage Altair  
91100 VILLABÉ

EAU - ASSAINISSEMENT

## SOCIÉTÉ DES EAUX DE L'ESSONNE



Notre passion, la qualité du service

27, route de Lisses  
91813 CORBEIL-ESSONNES Cedex  
Tél. (1) 60 88 24 28 - Fax (1) 64 96 65 94

VENEZ  
DÉCOUVRIR  
LE NOUVEL



# HAIR Studio

Salon de coiffure mixte • Visagiste • Solarium

Son équipe vous accueille avec  
un nouveau concept sur 3 niveaux et un espace  
**SOLARIUM**

Forfait 10 séances 500 F  
Votre 1<sup>ère</sup> séance vous est offerte

**OUVERT SANS INTERRUPTION**  
du Mardi au Vendredi de 9 H 30 à 19 h 00 - Samedi de 9 h à 18 h  
Nocturne Jeudi jusqu'à 20 h 00

1, rue Pierre Curie  
91100 VILLABÉ

Tél. 60 86 07 06



Agent BROTHER  
EXCELSIOR  
HUSQVARNA,  
etc.

MERCERIE RETOUCHES

Vente - Réparation  
toutes marques  
Machines à coudre,  
à tricoter, à repasser,

NETTOYAGE VAPEUR

123, rue Féray - 91100 Corbeil  
(face polyclinique)

Tél. : 60 88 07 74

## Garage de Robinson

 NISSAN

Robert LENOBLE  
concessionnaire exclusif

**CORBEIL**

Service Commercial:  
54, boulevard John Kennedy (R.N. 7)  
Mécanique : 28, rue de Robinson



☎ 64 96 51 91  
☎ 64 96 09 49

# VILLABÉ... PASSÉ ET PRÉSENT

L'EAU ÉLÉMENT VITAL DE LA VIE  
SERA LE SUJET DE NOTRE PROCHAINE EXPOSITION  
QUI AURA LIEU FIN JANVIER 1995

Rivières, Puits, Mares, Bornes Fontaines, Lavoirs, Courants d'eau...  
Autant de signes de l'eau au fil du temps à Villabé.



MÉMOIRES  
VIVES  
DE  
VILLABÉ

## VILLABÉ AU FIL DE L'EAU

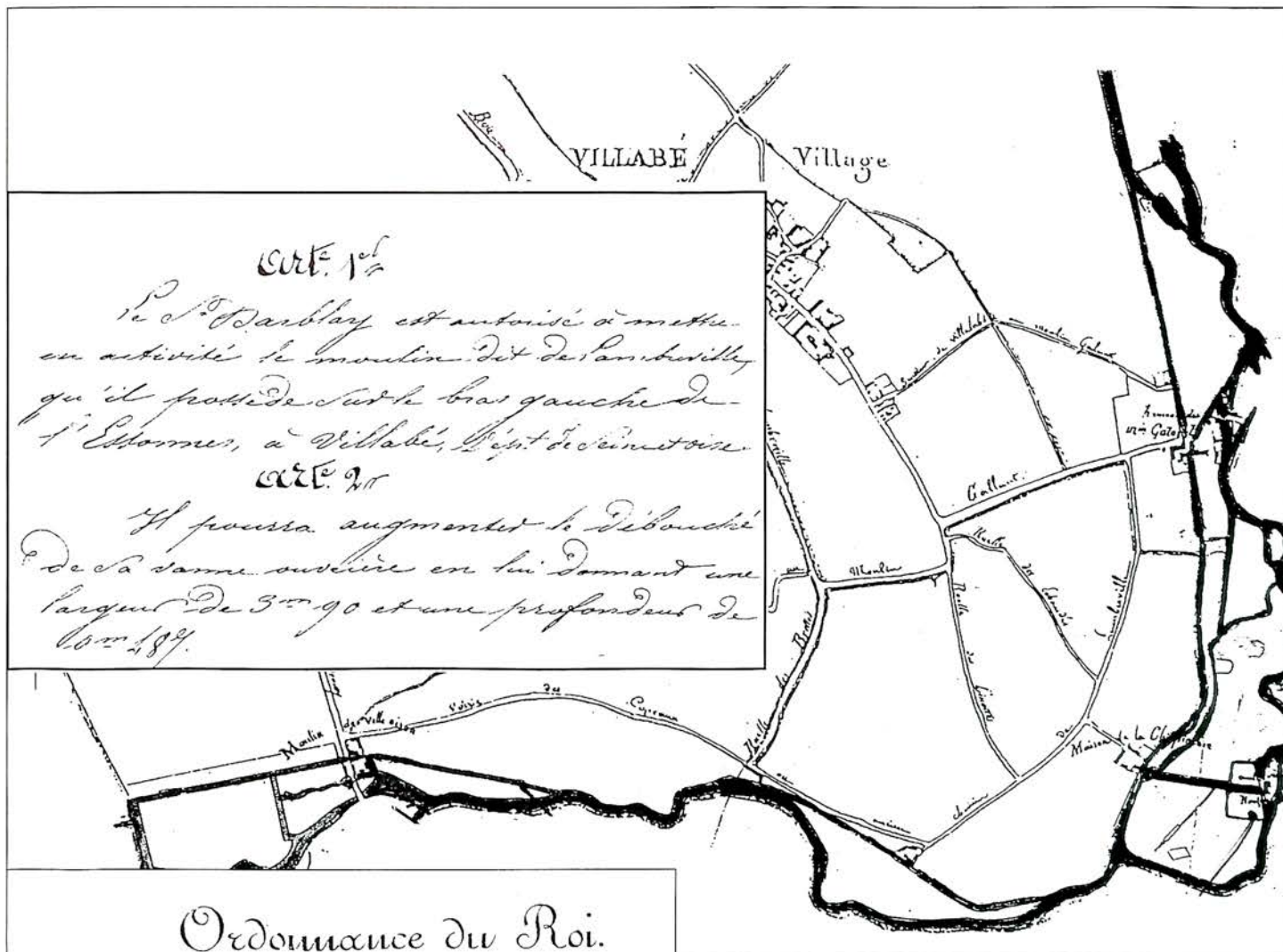

### Ordonnance du Roi.

Louis-Philippe, Roi des Français.

Extrait du Registre  
des Avis de la Commission de la Navigation.

Séance du 14 Janvier 1832.

Demande des Srs Passet de Rocher  
proprietaires d'une usine située sur un bras de l'Essonne,  
à Moulin Galant, commune de Villabé, tendant  
à obtenir l'autorisation d'établir un déversoir à leur

### LES MOULINS A CUIVRE DE VILLABÉ

Le Sieur Thouvenin, savant dans l'art de la métallurgie est le fondateur de la Manufacture Royale des cuivres du Moulin Galant, Paroisse de Villabé (fabrication d'ouvrages de fils de cuivre, d'or, d'argent pour orfèvrerie).

Il obtint du Roi une autorisation par arrêt du conseil du 25 Février 1738.

Source : B.N.L.C. 31139.

**C**haque année, à l'automne, une fois la rentrée scolaire effectuée, une certaine agitation se fait sentir chez quelques "initiés". Objet de ce frémissement ? Tout simplement la préparation de cet événement National qu'est le **TÉLÉTHON**. Il a lieu tous les ans à la même période : les premiers vendredi et samedi de Décembre. Le compte à rebours commence très tôt (trop tard pour certains). Question ? Quel(s) défi(s) allons nous essayer de relever cette année ?

On entre très vite dans la phase active. Au cours d'une première réunion ou toutes les bonnes volontés du pays sont conviées les idées fusent. Allons nous tricoter comme en 1993 ? Allons nous faire du tennis de table comme en 1993 ?

De réunion en réunion, le programme s'élabore, les défis se précisent pour aboutir à une activité **NON STOP** du **VENDREDI 18 H** au **SAMEDI 23 H**. Le point central des activités est l'ensemble sportif P. POISSON et pendant 30 heures il va bourdonner comme une ruche. Auparavant la coordination départementale du **TÉLÉTHON** aura présenté l'événement à Evry aux volontaires souhaitant organiser le **TÉLÉTHON** dans leur commune.

Chaque représentant local recevra des documents à compléter jusqu'à l'obtention de l'accréditation départementale impérative à l'organisation de toute manifestation.

Le **TÉLÉTHON** c'est un formidable mouvement de volontaires refusant LA FATALITÉ de la maladie. Avec leurs moyens, leur générosité, leur solidarité, leur envie de se dépasser ils vont **DONNER LE MEILLEUR D'EUX MÊMES** pour rester fidèles à la **PAROLE DONNÉE : GUÉRIR**.

C'est un **CONTRAT DE CONFIANCE** passé avec les chercheurs qui ont besoin de tous afin de **DONNER LE MEILLEUR D'EUX MÊMES**.

A travers la **FÊTE DU TÉLÉTHON** c'est un engouement extraordinaire et il n'est qu'à voir le **SOURIRE** de ceux qui ont **PARTICIPÉ**, ou qui ont pu **RÉALISER LEUR DÉFI**, pour comprendre qu'ils se sont **DÉPASSÉS**, **ÉTONNÉS**, **SURPRIS**, qu'ils se sont **DONNÉS A FOND**.

**TOUT CELA NOUS L'AVONS FAIT,  
VOUS L'AVEZ FAIT.**

Votre générosité nous a permis de remettre à l'A.F.M. un chèque substantiel.

*Merci à toutes et à tous pour votre élan, votre disponibilité,  
votre sincérité, votre enthousiasme,  
à l'année prochaine pour un autre Téléthon.*

**UN GROUPE DE BÉNÉVOLES**

et R. FORLIVESI Correspondant Téléthon pour Villabé.



Ainsi les 2 et 3 décembre derniers nous avons pu :

- Tirer à l'arc pendant 30 h.
- Faire de la gymnastique pendant 8 h.
- Tricoter pendant 30 h, assembler les bandes réalisées.
- Enregistrer en vidéo pendant 30 h.
- Jouer au basket.
- Disputer un match de foot.
- Faire du karaté.
- Courir autour du stade avec les enfants.
- Pratiquer le tennis à l'extérieur.
- Pédaler sur un engin fabriqué pour la circonstance par des jeunes.
- Faire du tennis de table.
- Réaliser des mosaïques avec les enfants.
- Fabriquer des masques.
- Ecouter des sketches de théâtre.
- Assister à une répétition musicale publique.
- Ecouter un concert big-band.
- Accueillir un raid solex venant de Vergeze (850 kms).
- Accueillir un handicapé ralliant à fauteuil roulant Sens à Evry.



## DES KANGOUROUS A VILLABÉ

Les KANGOUROUS évoqués dans le présent article ne sont pas les familiers mammifères australiens qui conservent leurs petits dans une poche ventrale et qui se déplacent en bondissant, mais des véhicules qui passeront tous les mois dans notre ville pour y chercher tous les déchets toxiques que vous détenez à votre domicile.



### OU RETROUVER LE KANGOUROU ?

Pour protéger l'environnement, votre santé et celle de vos enfants, portez vos déchets toxiques au KANGOUROU qui stationnera régulièrement en ville :

**TOUS LES 1<sup>er</sup> MERCREDI DE CHAQUE MOIS.**

9 h 30 à 13 h 00 - Place de la Salle des Fêtes

14 h 00 à 16 h 00 - Parking de la Gare

## L'ASSOCIATION POUR L'ACCUEIL DES PERSONNES ÂGÉES EN FAMILLE

L'accueil des personnes âgées en famille s'ajoute aux formules qui contribuent au maintien à domicile ; il crée en outre un complément d'activité rémunéré pour l'accueillant. C'est un choix supplémentaire offert aux personnes âgées qui ne peuvent rester seules, ne souhaitent pas vivre en maison de retraite et seraient heureuses de partager une vie de famille chaleureuse et stimulante, favorisant l'échange entre les générations.

Cette solution souple maintient à la personne âgée ses droits sociaux et médicaux (allocation logement, allocation compensatrice, aide sociale).

Cet accueil peut être d'ailleurs temporaire, à temps partiel, de longue durée, après une période d'essai. Il peut intervenir pour une convalescence, des vacances et venir aussi soulager des personnes qui hébergent leurs parents âgés et peuvent avoir besoin d'un relais momentané.

Pour la famille d'accueil, c'est une activité qu'elle peut exercer "à la maison", qui suppose "un agrément" et qui sera rémunérée. Elle doit assurer l'entretien, le gîte et le couvert de la personne accueillie ainsi que l'ac-compagnement au quotidien, s'efforçant de lui préserver son autonomie, lui apportant un réconfort familial.

Un contrat sera signé entre la famille et le futur pensionnaire, faisant état des modalités de l'accueil, des conditions financières, des obligations de chacun.

La rémunération établie dans le contrat, dans une fourchette fixée par le président du Conseil Général se décompose en :

- loyer pour la ou les pièces réservées,
- indemnité représentant les frais d'entretien de la personne accueillie,
- rémunération des services rendus.

Il est obligatoire, tant pour la personne qui accueille que pour le pensionnaire, de souscrire chacun un contrat d'assurance responsabilité civile pour les dommages éventuellement occasionnés.

La personne qui accueille (ou sa famille) ne peut bénéficier d'un testament ou d'une donation en sa faveur de la part de la personne âgée.

L'A.P.A.F. fait les enquêtes sociales en vue d'un agrément des familles candidates pour l'accueil d'une ou deux personnes âgées maximum. Elle est officiellement mandatée pour assurer le suivi de la personne âgée et être le garant du bon fonctionnement des différents contrats passés. Et elle assure le soutien et la formation des familles d'accueil.

### A.P.A.F

Association pour l'Accueil  
des Personnes Âgées en Famille.

315, Square des Champs Elysées

91000 ÉVRY

Tél. (1) 60 78 04 68

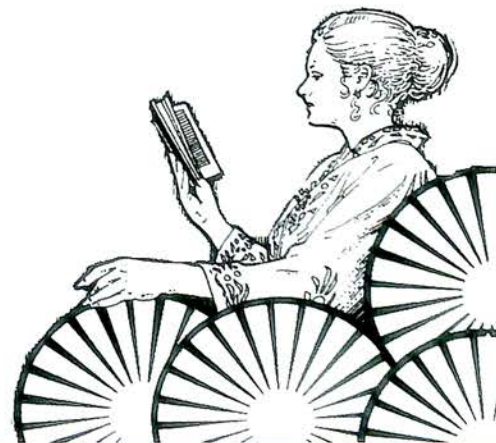

## LE BI-BOP A VILLABÉ

### France Télécom étend son réseau Bi-Bop à 7 nouvelles communes.

**A** partir du 1er Décembre, le réseau Bi-Bop de France Télécom s'étendra sur 7 nouvelles communes de l'Essonne : Ballancourt, Corbeil, le Coudray-Montceaux, La Ferté-Alais, Mennecey, Saint Germain-lès-Corbeil, Villabé.

600 zones d'appels Bi-Bop sont prévues d'ici la fin de l'année, sur tout le département. Cette ouverture s'inscrit dans un programme de 7000 zones d'appels en Ile-de-France d'ici fin 1994.

Bi-Bop, téléphone de poche léger (environ 180 grammes), de la taille d'une calculatrice, permet de passer des communications à proximité des bornes radio installées dans des lieux publics. Aujourd'hui, Bi-Bop compte plus de 60000 "adeptes" avec un taux de satisfaction de 86 %.

#### France Télécom travaille en partenariat :

Pour l'implantation des zones d'appels Bi-Bop, France Télécom s'est appuyée sur des partenaires qui ont joué un rôle important, en particulier les gares, les mairies, les centres commerciaux, les stations ELF... Dans ces nouvelles communes, les zones d'appels sont installées à :

**Ballancourt** : le centre ville.

**Corbeil** : l'agence France Télécom, la gare SNCF, le centre hospitalier, le centre ville, le centre commercial Art de Vivre, le magasin Continent, la SNECMA, la RN 7 et le Mac Donald's.

**Le coudray-Montceaux** : le centre ville.

**La Ferté Alais** : le centre ville, la gare SNCF.

**Mennecey** : l'Hôtel de Ville, la piscine et le centre commercial la Verville.

**Saint Germain-lès-Corbeil** : le golf et la station Total.

**Villabé** : le centre commercial et la station Total (autoroute).

#### Principe de fonctionnement :

Bi-Bop, première génération de téléphone de poche, fonctionne depuis des zones d'appels équipées de bornes radio et de petites antennes d'une portée de 50 à 200 mètres.

- 200 à 300 mètres pour les voies dégagées,
- 100 mètres pour les petites rues étroites,
- 50 à 100 mètres à l'intérieur des gares, ou des centres commerciaux.

Un des avantages du service Bi-Bop est d'offrir trois usages avec un même combiné. En effet, Bi-Bop fonctionne à domicile et sur le lieu de travail, où il s'utilise comme un téléphone sans fil, en toute liberté de mouvement. Il est alors raccordé à une base privée ou au central téléphonique de l'entreprise. Bi-Bop dispose en outre de fonctions évoluées telles que le rappel du dernier numéro et une mémoire de 15 numéros. L'option Bi-Bop Réponse permet de recevoir des appels sur un lieu public. Ce service offre la possibilité d'être joint directement sur son combiné, à condition de rester dans une zone d'appel. Dans le cas contraire, le correspondant est alors averti vers une messagerie vocale où il peut laisser un message.

#### Signalisation des zones d'appels Bi-Bop :

Dans un souci de protection de l'environnement, France Télécom a privilégié une signalisation discrète, efficace pour les utilisateurs et neutre pour les autres citoyens : Des bandeaux verts, blancs et bleus autour des poteaux d'éclairage public et des affichettes ou petites enseignes installées dans les sites couverts (centres commerciaux, gares) indiquent les zones d'appels.

#### Le réseau Bi-Bop hors Ile-de-France :

France Télécom équipe actuellement de nouveaux sites en province : les aéroports nationaux, les gares des grandes agglomérations à la périphérie de la région Ile-de-France (Chartres, Orléans, Rouen, Amiens) ainsi que les gares TGV de province. D'ici fin 1994, les agglomérations de Lille, Roubaix et Tourcoing seront également équipées du service Bi-Bop.

---

## Info Pratiques... Prévention...

**L**a Caisse Nationale d'Assurance Maladie, l'État et les Conseils Généraux ont signé un accord sur un programme national de dépistage systématique du cancer du sein.

Ce programme, d'une durée d'au moins 5 ans, s'adressera aux femmes de 50 à 69 ans et consistera en une mammographie renouvelable tous les 3 ans. Il sera mis en place vers la fin du premier semestre 1995.

**Renseignements** : Service Social de la Mairie.

---

## ANCIENS COMBATTANTS A.F.N.

*(Algérie, Tunisie, Maroc)*

**L**es conditions d'attribution de la carte du combattant aux Anciens Combattants d'Afrique du Nord viennent d'être aménagées par le Ministère des Anciens Combattants. Un nombre de points complémentaires est attribué aux personnels militaires et civils en fonction du temps de présence effective, passé sur ces territoires.

De ce fait, cet aménagement doit permettre à des anciens d'A.F.N., dont la demande de carte avait été rejetée précédemment, de l'obtenir maintenant.

Pour tout renseignement complémentaire, téléphoner au 64 96 91 48 où l'on vous mettra en relation avec un responsable de notre association, proche de votre domicile, qui pourra étudier votre cas et faire les démarches nécessaires.

## ÉLECTIONS... ÉLECTIONS...

**L'année 1995 va être riche en élections :**  
**Présidentielles**  
**Municipales.**

*Vous avez jusqu'au 31 Décembre  
pour vous inscrire  
sur les listes électorales,  
à la Mairie.*

**Conditions à remplir :**  
**avoir 18 ans révolus**  
**avant le 28 Février 1995**  
**et résider à Villabé.**

*Vous devez fournir une pièce d'identité  
et un justificatif de domicile.*

## ÉLECTIONS... ÉLECTIONS...

## AVIPP 91

L'association départementale d'Aide aux Victimes en Essonne (AVIPP 91) est heureuse de vous annoncer l'élargissement de sa permanence d'accueil. Les permanences supplémentaires sont le jeudi matin, le mardi et le mercredi en soirée, jusqu'à 19 h.

*Victimes de vol, cambriolage, abus de confiance, agression, violences conjugales, attentat à la pudeur, viol... victime d'accident de la circulation,*

- vous avez ou voulez déposer une plainte :  
que va-t-il se passer ?
- que pouvez-vous faire ?
- que va faire la justice ?
- faut-il se constituer partie civile ? comment ?
- quand et comment consulter un avocat ?
- pourrez-vous obtenir réparation ?
- comment procéder avec les assurances ?

L'AVIPP 91 a pour but d'accueillir, d'écouter, d'informer les victimes d'infractions pénales ou d'accidents, et leurs familles. Une psychologue est à leur disposition.

*La permanence est maintenant ouverte :*

Au Palais de Justice  
Rue des Mazières 91000 ÉVRY  
Tél. 60 76 78 83

Matin : mardi, jeudi et vendredi de 9 h 30 à 12 h  
Après-midi : du lundi au vendredi de 13 h 30 à 17 h 30  
Soirée : mardi et mercredi jusqu'à 19 h.

En Val d'Yerres  
8. résidence Le Vieillet  
QUINCY-SOUS-SÉNART  
Tél. 69 00 08 52

Mercredi de 9 h 30 à 12 h.

**transports BATAILLE S.A**

2, Passage d'Aquitaine  
91100 VILLABÉ (Corbeil)

• Fax (1) 64 97 58 95

## NAISSANCES

- AHOUA Anthony 2.4.94 Corbeil-Essonnes
- BILLARD Gabrielle 2.3.94 Bourg-la-Reine
- BISCAY Thibaut 13.2.94  
Courcouronnes
- BOEDEC Caroline 31.12.94  
Fontainebleau
- BOEDEC Clémence 31.12.94  
Fontainebleau
- BORIES Bastien 13.4.94 Évry
- BOUVIER Quentin 8.2.94  
Courcouronnes
- BOYER Vincent 27.1.94 Corbeil-Essonnes
- BUGNET Florian 17.03.94 Ris-Orangis
- CHAUVEL Benjamin 24.8.94 Courcouronnes
- CHEVRAT Léa 5.8.94 Courcouronnes
- CHEVRAT Morgane 5.8.94 Courcouronnes
- CODRON Simon 30.5.94 Croix
- CONTER Luca 27.8.94 Évry
- COURANT Thomas 2.8.94 Évry
- DANG Estelle 20.3.94 Évry
- DAUCHY Gauvain 27.4.94 Évry
- DESCOURBES Benjamin 21.4.94 Évry
- DETRAIT Justine 14.2.94 Corbeil-Essonnes
- DETRAIT Simon 14.2.94 Corbeil-Essonnes
- HEGOBURU Laurine 27.12.93 Courcouronnes
- JOUANNEAU Olivier 24.6.94 Évry
- KHENNAVONG Victor 15.11.94 Corbeil-Essonnes
- LEFEVRE Maxence 24.5.94 Corbeil-Essonnes
- LEGUET Caroline 24.7.94 Corbeil-Essonnes
- LEPAGE Louis-Alexis 23.2.94 Évry
- LOISEAU Romain 9.9.94 Courcouronnes
- MABIDI Prisca 1.9.94 Courcouronnes
- MALINOWSKI Boris 3.11.94 Melun
- MALINOWSKI Carla 3.11.94 Melun
- MARTINI Frédéric 8.8.94 Évry
- MEKIDECHE Salina 11.4.94 Corbeil-Essonnes
- MENANT Pierrick 7.10.94 Évry
- MICIELI Valentin 4.2.94 Évry
- MISAMU Germain 10.1.94 Courcouronnes
- MOREAU AXEL 5.5.94 Courcouronnes
- NIAKATE Mouscoro 21.3.94 Évry
- PAILLARD Jérôme 23.1.94 Évry
- PELESZEZAK Lætitia 26.8.94 Longjumeau
- PHILIPPE Maygane 18.8.94 Corbeil-Essonnes
- PONT Baptiste 24.8.94 Corbeil-Essonnes
- PORLON Ophélie 4.8.94 Corbeil-Essonnes
- RERHIOUI Assya 17.8.94 Paris 14 ème
- RESTOUX Marion 29.1.94 Courcouronnes
- SEROR Eva 14.2.94 Corbeil-Essonnes
- SIMMALAVONG Surivone 3.9.94 Corbeil-Essonnes
- VIGREUX Maud 2.4.94 Corbeil-Essonnes
- VIOLEU Guylain 6.1.94 Courcouronnes



## MARIAGE

- AFFOUNE Hocine avec AHMEDI Linda 6.9.94
- BOMY Didier avec COLLEVILLE Christine 11.6.94
- CAUDRON Christophe avec RAYMOND Sophie 2.7.94
- CENCI Jérôme avec DHELLY Christine 3.9.94
- CHOULIARAKIS Savvas avec CLEMENT Agnès 27.5.94
- CUNSOLO Filippo avec BARDON Evelyne 11.6.94
- GUYONNET Didier avec ROQUES Marie-José 21.5.94
- HENRY Pascal avec MAHOUIN Géraldine 25.6.94
- KHODJA Gérard avec CLEDIC Delphine 6.8.94
- LELIEVRE Vincent avec SIMON Bernadette 19.2.94
- MESQUITE Christophe avec CHELLE Elodie 16.7.94
- TOTIER Michel avec BOUTIN Sylviane 14.5.94
- VANNAVONG Loun avec CHANSAVANG Virginie 25.6.94



## DÉCÈS

- BOSSONG Louis 15.4.94 Corbeil-Essonnes
- DELEPINE Maurice 17.11.94 Villabé
- DUPUY Marc 21.2.94 Champcueil
- FORTIN André 28.4.94  
Paris 13 ème
- FRESNE Dominique 7.3.94  
Corbeil-Essonnes
- GAURAT Huguette 23.2.94 Évry
- LAVIGNE Jeanne 16.5.94 Champcueil
- NOZIERES Lucienne 20.9.94 Champcueil
- POINTEAU Simone 3.3.94 Champcueil
- POULET Solange 25.6.94 Yerres
- PRETEUR Charles 18.6.94 Corbeil-Essonnes
- QUELO Nicolas 5.9.94 Troyes
- RICHARD Roger 20.7.94 Corbeil-Essonnes
- VILLETARD Louis 26.7.94 Draveil







**LES TRAVAUX ROUTIERS**

VOIRIE • RÉSEAUX DIVERS

•  
GÉNIE CIVIL

•  
ADDUCTION D'EAU POTABLE

•  
OUVRAGES HYDRAULIQUES

•  
DRAGAGES

•  
TRAVAUX SPÉCIAUX

1, rue Fernand-Raynaud  
91100 CORBEIL-ESSONNES

Tél. (1) 60 90 19 40 - Télécopie (1) 64 96 93 41

# LOCOSUD

AMÉNAGEUR FONCIER

•  
IMMOBILIER D'ENTREPRISE

•  
LOGEMENTS

•  
PROMOTION

1, rue Fernand-Raynaud  
91100 CORBEIL-ESSONNES

Tél. (1) 60 90 19 10 - Télécopie (1) 60 88 44 09

Faure Vador Forest

# GRANDE OUVERTURE

## A VILLABÉ.



### A partir de 1 150 000 F

#### LE PARC DES TILLEULS A VILLABÉ.

Grande Ruelle (côte de Moulin Galant)  
91100 Villabé. Tél. 69 11 00 20.

Bureau de vente ouvert, sur place, tous les jours,  
sauf mardi et mercredi, de 10 h à 13 h et de 14 h à 19 h.

**KAUFMAN  BROAD**

COUVREUR • ARDOISIER • ZINGUEUR



## Société EBCZ

Gérant : Monsieur Hubert BOSSÉ  
ARTISAN EN SON MÉTIER  
OPQCB "311 TRAVAUX D'ART"

7, rue Salmon  
91100 CORBEIL-ESSONNES  
Tél. (1) 60 89 22 01 +  
Fax. (1) 60 88 09 08

## ROUSSEAU entreprise

PEINTURE • VITRERIE  
REVÊTEMENTS MURS ET SOLS  
TISSUS TENDUS

LETTRES PEINTES  
ET ADHÉSIVES  
SUR TOUS SUPPORTS

Tél. 60 88 38 38

Tél. 64 96 05 90

Z.I. des Tarterêts - Rue Emile Zola - 91100 CORBEIL-ESSONNES  
QUALIFICATION QUALIBAT - 6112 PEINTURE et RAVALEMENT  
(Technicité Confirmée)

## ENTREPRISE DE PEINTURE

Qualification 6112 - 4612

PAPIERS PEINTS  
VITRERIE



RAVALEMENT  
DÉCORATION

REVÊTEMENTS DE SOLS ET MURS

### MAGASIN DE VENTE

86, rue de Paris 91120 PALAISEAU  
Tél. 60 10 48 48 - Fax. 60 10 73 40

## Société Nouvelle

### de Spécialités Alimentaires

Restauration Collective  
(Entreprises et Scolaire)

171, avenue Paul-Vaillant-Couturier  
93121 LA COURNEUVE  
Tél. 48 38 92 31 (10 lignes groupées)



## HYGIAFORM

*Vous voulez perdre des kilos  
et des centimètres,  
remodeler votre silhouette ?*

Vous aussi retrouvez l'éclat  
d'une nouvelle JEUNESSE  
GRACE AU SOINS ANTI-RIDES

MYOLIFT®

Confiez vous à votre spécialiste

HYGIAFORM  
Simone Bartosz

35, avenue du Général de Gaulle 91100 CORBEIL-ESSONNES  
60 88 22 27

ELECTRICITE GENERALE  
ELECTRICITE GENERALE

## BERTHELOT S.A

Qualifelec E1 C2

ÉLECTRICITÉ GÉNÉRALE

TRAVAUX ET MAINTENANCE

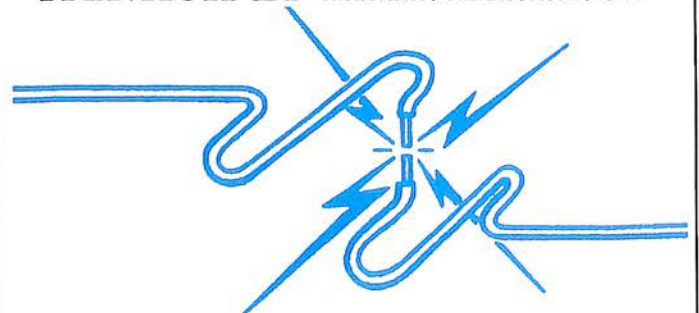

25, Rue Pierre Curie 91100 VILLABÉ  
Siège Social : 2, rue Vieille Cote 91100 VILLABÉ  
Tél/Fax 64 97 62 96  
Tél. Itinérés 07 33 80 90

# BREUZARD S.A.

67, rue Emile-Zola - 91813 CORBEIL-ESSONNES

(1) 60 89 81 40

**BREUZARD S.A.  
HOLDING**

Constructions industrielles  
et bureaux

### Les Compagnons

#### Métalliers

Serrurerie  
Charpente  
Cloison  
Chaudronnerie

### FUTUREX

Carrosserie V.L. - P.L.

LD (1) 64 96 17 33

#### EFFI

Protection blindage  
Signalisation • Stores  
Portes industrielles  
Rideaux métalliques

### Les Compagnons Alu

#### Menuiserie

Aluminium

#### MCPL

Maintenance  
Carrosserie

LD (1) 64 96 22 56

Télécopie : (1) 60 88 25 47

# Laura Flor



Compositions Florales

Mariages

Deuils

Livraisons



Centre Commercial Intermarché

91540 ORMOY

Tél. 64 57 07 17



## CENTRE DE SOINS ESTHÉTIQUES

- Tous soins corps et visage
- Cure d'amincissement
- Drainage esthétique manuel (visage et corps)
- Beauté des pieds et des mains
- Soins aux algues
- U.V.A. corps et visage
- Pose de faux ongles
- Maquillage permanent

☎ 69 90 54 55

Centre Commercial Belle Etoile - 3, chemin de Tournenils 91540 ORMOY

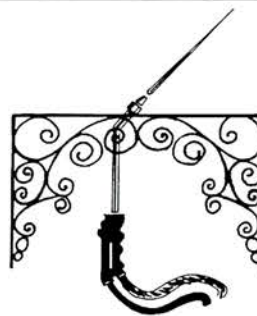

Tél. ATELIER 64 97 52 74

2, rue Gabriel Péri

91100 VILLABÉ

## ROUDON Michel

ARTISAN SERRURIER

FERRONNERIE D'ART

FOURNITURE-MENUISERIE  
ALUMINIUM

POSE :  
VOLETS PORTES MÉTALLIQUES  
etc...

FERMETURES EN TOUS GENRES



## RESEAU URBAIN

Corbeil-Essonnes

Saintry

Villabé

**Vous facilitez la ville !**  
110 RN 191 - 91540 ORMOY

Pour tous renseignements

☎ 64.57.01.25

## Michel RENAULT

### PLOMBERIE - CHAUFFAGE

- DÉPANNAGE • INSTALLATION
- ENTRETIEN • RAMONAGE

23, avenue de l'Auvergne  
VILLABÉ 91100 CORBEIL-ESSONNES  
Tél. 64 97 51 46



roland  
**MACHARD** s.à.r.l.

Entreprise Générale de Maçonnerie

Traditionnel  
Cleps en main

Les Grands Billons  
SAINT-MARTIN-D'ABBAT  
45110 Châteauneuf-sur-Loire

☎ 38 58 52 60

Fax 38 46 25 51



**FORCLUM**

**LA PERFORMANCE ÉLECTRIQUE  
AU SERVICE DE L'INDUSTRIE,  
DU TERTIAIRE ET  
DES COLLECTIVITÉS**

Automatismes. Informatique industrielle.  
Instrumentation. Eclairage public.  
Précâblage et réseaux locaux.  
Energie. Installations extérieures.

DIRECTION ILE DE FRANCE 2 - 67, rue des Suisses 92000 NANTERRE - Tél. 47.24.02.88  
CENTRE DE CORBEIL - 14/16, rue Gustave Eiffel 91100 CORBEIL-ESSONNES  
Tél. 60.89.27.27 - Télécopie : 64.96.57.07

*Une imprimerie  
qui fait  
forte impression!*

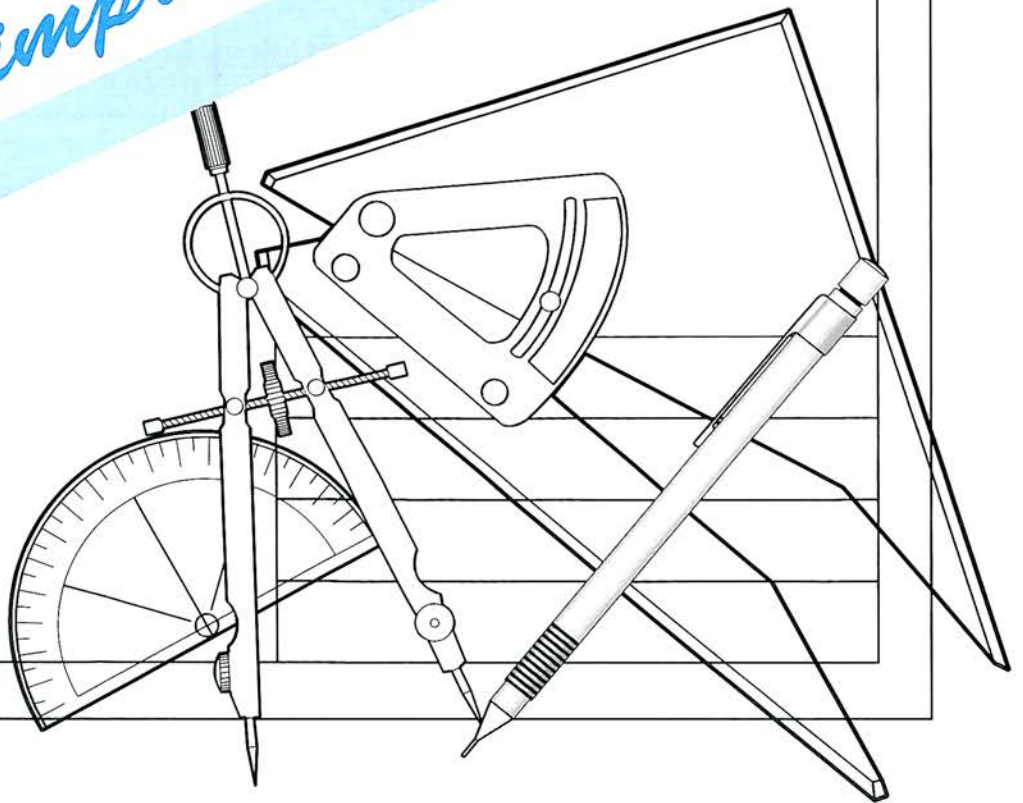

Maquettes • Composition • Mise en page • Photogravure • Illustrations • Créations • Photos

Bulletins Municipaux et Sportifs  
Livret d'accueil • Brochures Commerciales  
Plans de ville • Guides pratiques et touristiques  
Annuaire sportifs • Catalogues périodiques  
Tarifs • programmes

En-têtes • factures • Cartes commerciales •  
Liasses • Carnets • Étiquettes • Prospectus  
Mailings • Affiches • Opuscules • Calendriers  
Menus • Plaquettes techniques et de prestiges  
Dépliants commerciaux • Tableaux

**ÉDITION PUBLICITÉ 3000**

4, rue Panhard - Zone Industrielle - 91830 LE COUDRAY-MONTCEAUX  
Tél. (1) 64 93 89 89 - Fax. (1) 64 93 80 53

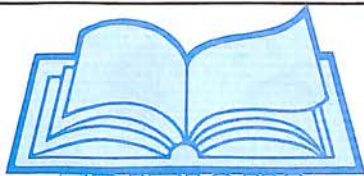

**EDITIONS  
DE L'ESSONNE**  
MAQUETTES - ÉDITIONS - PUBLICITÉS

83, route de Grigny  
91130 RIS-ORANGIS  
☎ (1) 69 43 11 00  
Télécopie : (1) 69 43 22 30

R.C. Corbeil-Essonnes 325 242 196

Nous remercions  
nos annonceurs  
qui ont participé  
à ce bulletin.



Réservez leurs  
vos achats.

*Vous désirez créer une revue,  
une plaquette, un journal, un annuaire ?*

Technique, administratif, sportif, syndical, préfectoral,  
pour une quinzaine commerciale, pour une école,  
pour une manifestation, un anniversaire,...

*A moindre frais ?*

*Et pourquoi pas*

***sans frais ?***

Contactez

**LES ÉDITIONS DE L'ESSONNE**

**RÉGIE PUBLICITAIRE**

83, route de Grigny, 91130 RIS-ORANGIS

Tél. 69 43 11 00 - Fax. 69 43 22 30

# NOTES

## EVRY CORBEIL AUTOMOBILES

Votre nouveau Concessionnaire à Corbeil-Essonnes

**CITROËN** 



**Carrosserie toutes marques**

**Mécanique**

**Entretien express sans rendez-vous**

**Vente véhicules neufs**

**Vente véhicules d'occasion garantis**

**MAGASIN DE PIÈCES DE RECHANGE**

33-35, RUE DU 8 MAI 1945  
(À 100 m de la Zone "Art de Vivre")  
91100 CORBEIL-ESSONNES  
Tél. 60 89 21 10 - Fax 60 89 00 11

## FRANCE SERVICES ÉLECTRONIQUES

SERVICE APRÈS-VENTE

- Systèmes d'alarme
- Télésurveillance
- Vidéo

**Système de Gestion  
Technique Centralisée**

11 bis, rue du Bon Puits  
91640 FONTENAY-LES-BRIIS  
Tél. (1) 64 90 83 93 (sur répondeur)

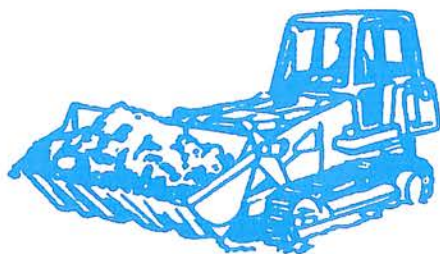

ENTREPRISE

**Bernard**

**FRAGNER**

**TERRASSEMENT • DÉMOLITION • TRANSPORT**  
**Location Matériel TP • Vente de Matériaux**

VOIRIE ET ASSAINISSEMENT

ENTREPRISES ET PARTICULIERS

Camion 15 T • Semi-benne  
Porte-char • Trax 953  
Pelle 902 • Mini-pelle



Résidence La Prairie - Bâtiment A 3 - 91290 ARPAJON

**Tél. (1) 64 90 17 81**



**BATI SERVICE**

**La propriété  
s'ouvre aux jeunes**

**Maisons de 5 pièces  
ou**

**Appartements de 2 ou 3 pièces**

**Renseignements et Vente**

Chemin d'Ambreville

Tous les jours de 14 à 19 heures  
(fermé les mardi et mercredi)

Le week-end de 10 h à 13 heures et de 14 à 19 heures

**Tél. 60 86 28 27**